

Faretto Led Incasso CCT & Dimmerabile

Istruzioni

(FP210CCT)

Grazie per aver Acquisito il nostro LED da Incasso, CCT & dimmerabile. Di Seguito vi spiegheremo il miglior modo di utilizzo, leggere attentamente le istruzioni e conservarle per il futuro.

Sicurezza: Questo è un prodotto alimentato da rete elettrica. L'installazione dovrà essere effettuata da personale qualificato.

Foto Prodotto:



Specifiche Tecniche:

Modello	DL-CCT-10W
Input	AC 220-240V 50/60Hz
Fattore di potenza	> 0,9
Potenza	10W
Lumen	>80LM/W
Tipo di lampada	SMD2835
CRI	> 80
Materiale	Plastica
Angolo	160 °
Dimensioni prodotti mm	110mm * 55mm
Temp di colore	CCT (Bianco caldo: 2700K, Bianco Naturale: 4000K, Bianco Freddo: 6000K)
Temp del lavoro	-20°C----45°C
Protezione	IP40
Colore alloggiamento	Bianco

Made In China

Installazione:

1. Use appropriate tools to cut pore in the ceiling based on size of lamp.
2. Connect wire and coupling of lamp.

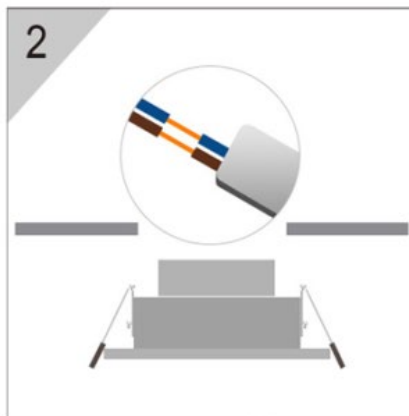
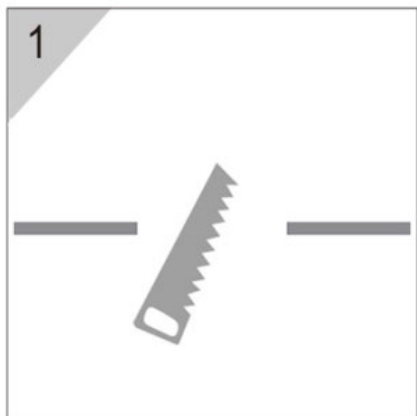

3. Install both spring clips to pore vertically.

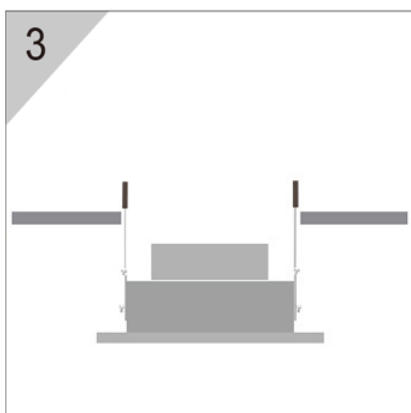

4. Place the spring buttons on both sides of the product, then turn on.

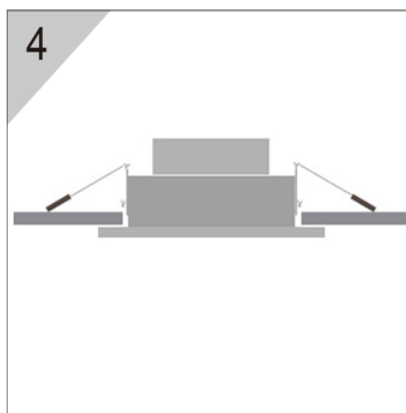

Avviso:

- 1、 Togliere l'alimentazione prima dell'installazione o sostituzione, per evitare shock elettrico.
- 2、 Il Faretto è solo per uso interno. Non usarlo in luoghi poco ventilati o in ambienti chiusi.
- 3、 Si raccomanda di non toccare la superficie del faretto quando è acceso e di non fissarlo con gli occhi mentre è in funzione altrimenti renderà la vista offuscata.
- 4、 Se il cavo dovesse risultare danneggiato, dovrà essere sostituito o riparato esclusivamente da una persona qualificata al fine di evitare ogni tipo di pericolo.
- 5、 L'apparecchio non deve in nessun caso essere coperto con isolanti opachi o materiali simili.