



CASAMBI

CARATTERISTICHE

- DIMMER+DRIVER CASAMBI
- Ingresso: DC 12-24 Vdc
- Comando: APP CASAMBI
- Comando Locale: N°1 Pulsanti Normalmente Aperto (N.A.)
- Controllo: Dimmer Bianco.
- Uscite in tensione per strisce a LED
- Efficienza Tipica > 95%
- Range di temperatura esteso
- 100% Test di funzionamento



Descrizione Prodotto:

Il DLC1224 1 canali è un dimmer Led CASAMBI in grado di gestire carichi a LED Bianchi e monocromatici. Il dispositivo permette di effettuare regolazioni di luminosità e di creare molteplici scenari grazie a comandi gestibili da APP CASAMBI. Inoltre il dispositivo è dotato di n°1 ingresso a pulsante Normalmente Aperto (N.A.) per poter richiamare lo scenario impostato tramite APP. Grazie all'APP CASAMBI è possibile gestire apparecchi di illuminazione a LED da un'unica vista, scattando una foto della stanza oppure creando degli scenari.

Il controllo delle lampade da un'unica vista permette di gestire le sorgenti luminose da un'unica videata, singolarmente o come gruppi, ad esempio è possibile creare un gruppo di luci nell'ambito casalingo (es. camera da letto, cucina, ecc..) come nell'ambito lavorativo (es uffici, showroom, ecc..) e accenderle, spegnerle o dimmerare contemporaneamente con un solo tocco.

Il controllo delle luci scattando una foto della stanza. Scattando una foto della stanza e posizionando sull'immagine l'effettiva posizione delle lampade è possibile controllare direttamente dalla foto le luci desiderate.

Creazione di scenari. Grazie a questa funzione è possibile memorizzare diversi scenari con diverse regolazioni di intensità della luce. Questo ti permette di scegliere l'atmosfera idonea per qualsiasi occasione.

L'APP CASAMBI è scaricabile da APP STORE e GOOGLE PLAY.

Le condizioni necessarie per il corretto utilizzo e funzionamento del dispositivo sono:

- Dispositivi con S.O. APPLE iOS 8.2 o versioni successive
- Dispositivi con S.O. ANDROID 4.4 o versioni successive
- Pulsante normalmente aperto (N.A.)
- App Casambi, scaricabile gratuitamente dall'App Store e dal Google Play



➔ Per il **Manuale dispositivo** completo e aggiornato consultare il sito internet del produttore: <http://www.dalcnet.com>
➔ Per il funzionamento dell'**APP CASAMBI** consultare il sito internet CASAMBI: <http://www.casambi.com>

Codici Prodotti

Variante a tensione costante (anodo comune)

CODICE	Tensione di ingresso	Uscita	Canali di uscita	Comando di controllo
DLC1224-1CV-CASAMBI	12-24V DC	1 x 10A	1	APP CASAMBI – 1 pulsante N.A.

Il prodotto di default esce dalla fabbrica con il profilo DLC1224-1CV-CASAMBI variante monocolor.

Protezione

OVP	Protezione da sovralimentazione (*)		✓
UVP	Protezione da sottoalimentazione (*)		✓
RVP	Protezione da inversione della polarità (*)		✓
IFP	Protezione con fusibile di ingresso (*)		✓

(*) Protezione per la logica di controllo

Tipologia di Profili

Profilo	Tensione di ingresso	Uscita	Canali di uscita	Comando di controllo	
DLC1224-1CV-CASAMBI	12-24V DC	1 x CV	1	APP CASAMBI – 1 pulsante N.A.	DIMMER

Dimensioni Meccaniche:

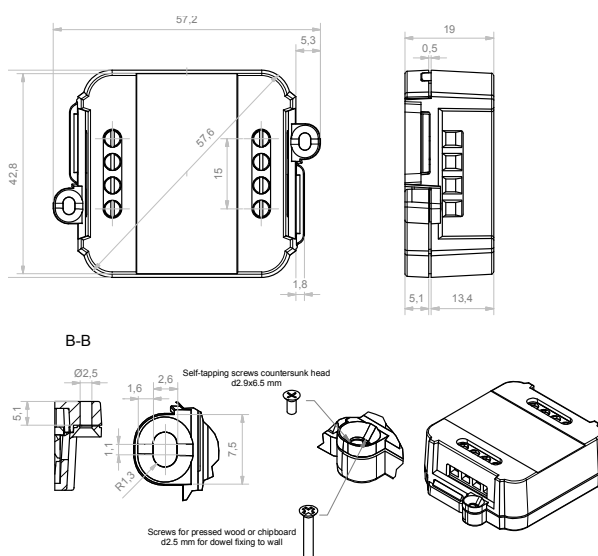

**Normative di riferimento**

EN 61347-1	Lamp controlgear - Part 1: General and safety requirements
EN 55015	Limits and methods of measurement of radio disturbance characteristics of electrical lighting and similar equipment
EN 61547	Equipment for general lighting purposes - EMC immunity requirements

Specifiche tecniche

		Variante
		Tensione costante
Tensione di alimentazione		DC min: 10.8 Vdc .. max: 26.4 Vdc
Corrente assorbita		max 10A
Tensione di uscita		= Vin
Corrente di uscita		max 10A ²⁾
Potenza nominale ¹⁾	@12V	120 W
	@24V	240 W
Frequenza dimmer D-PWM		600 Hz ²⁾
Risoluzione D-PWM		833 Step ²⁾
Frequenza radio		2,400...2,483 GHz ²⁾
Potenza TX radio massima		4dBm ²⁾
Temperatura di stoccaggio		min: -40 max: +60 °C
Temperatura ambiente ¹⁾		min: -10 max: +40 °C
Grado di protezione		IP20
Cablaggio		1.5mm ² solid - 1mm ² stranded - 30/12 AWG
Dimensioni meccaniche		44 x 57 x 19 mm
Dimensioni confezione		56 x 68 x 35 mm
Peso		38g

¹⁾ Valore massimo, dipende dalle condizioni di ventilazione.²⁾ I valori dipendono dalla configurazione del modulo Bluetooth Casambi.

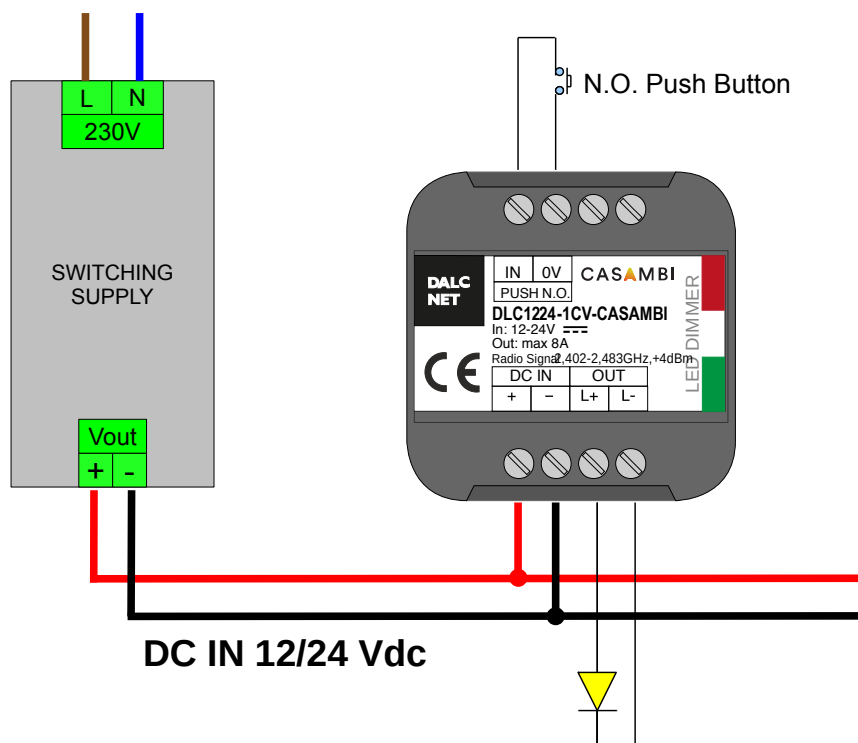
Installazione

* Per la funzione Push Buttons N.O. vedi documentazione APP CASAMBI sul sito: <http://www.casambi.com>.

Nota: Per la lunghezza dei cavi vedi Note Tecniche

ATTENZIONE: Per non compromettere e pregiudicare il corretto funzionamento del dispositivo, il dispositivo stesso non deve essere in alcun modo schermato e/o installato all'interno di box metallici o di alluminio.

Note tecniche:**Installazione:**

- L'installazione e la manutenzione deve essere eseguita solamente da personale qualificato nel rispetto delle normative vigenti.
- Il prodotto deve essere installato all'interno di un quadro elettrico protetto da sovratensioni.
- Il prodotto deve essere installato in posizione verticale o orizzontale con il frontalino/etichetta verso l'alto o in verticale; non sono ammesse altre posizioni. Non è ammessa la posizione bottom-up (con frontalino/etichetta in basso).
- Mantenere separati i circuiti a 230V (LV) e i circuiti non SELV dai circuiti a bassissima tensione di sicurezza (SELV) e da tutti i collegamenti di questo prodotto. E' assolutamente vietato collegare, per qualunque motivo, direttamente o indirettamente, la tensione di rete 230V al bus o ad altri parti del circuito.

Alimentazione:

- Per l'alimentazione utilizzare solamente alimentatori di tipo SELV con corrente limitata, protezione da corto circuito e di potenza opportunamente dimensionata. In caso di alimentatori provvisti da morsetti di terra, collegare obbligatoriamente TUTTI i punti di terra di protezione (PE = Protection Earth) ad un impianto di messa a terra eseguito a regola d'arte e certificato.
- I cavi di collegamento tra la sorgente di alimentazione a bassissima tensione ed il prodotto devono essere dimensionati correttamente e vanno isolati da eventuali cablaggi o parti a tensione non SELV. Utilizzare cavi in doppio isolamento.
- Dimensionare la potenza dell'alimentatore in riferimento al carico collegato al dispositivo. Nel caso l'alimentatore sia sovradimensionato rispetto alla massima corrente assorbita, inserire una protezione contro le sovra-correnti tra l'alimentatore e il dispositivo.

Comandi:

- La lunghezza dei cavi di collegamento tra i comandi locali (N.O. Push button o altro) e il prodotto devono essere inferiori a 10m; i cavi devono essere dimensionati correttamente e vanno isolati da eventuali cablaggi o parti a tensione non SELV. Utilizzare cavi in doppio isolamento schermati e twistati.
- Tutti i dispositivi ed i segnali di controllo collegati ai comandi locali (N.O. Push button o altro) devono essere di tipo SELV (gli apparecchi collegati devono essere SELV o comunque fornire un segnale SELV).

Uscite:

- La lunghezza dei cavi di collegamento tra il prodotto e i moduli LED devono essere inferiori a 10m; i cavi devono essere dimensionati correttamente e vanno isolati da eventuali cablaggi o parti a tensione non SELV. Utilizzare cavi in doppio isolamento schermati e twistati.